

## TVAROVKY Z HDPE

Tvarovky jsou vyráběny z PE a jsou určeny pro spojování, odbočování a zakončení potrubního vedení. Spojování se provádí navařením a to jednak natupo nebo polyfuzně. Při svaření je třeba dodržovat normu STN 05 6816.

### LEMOVÝ NÁKRUŽEK

d	D	D <sub>1</sub>	t	s	L	t <sub>1</sub>	R	hmotnost v kg
40	78	46	10	1	70	6,7	2	0,088
50	88	56	11	1	75	8,8	3	0,118
63	102	69	11	1	84	10,5	3	0,170
75	122	81	14	1	94	6,8	3	0,275
90	138	96	16	-	56	8,2	4	0,278
110	153	116	16	-	64	10,0	5	0,386
160	212	176	24	-	70	14,6	10	0,820
225	268	237	27	-	87	20,5	8	1,680
315	370	325	35	-	90	28,6	6	3,210

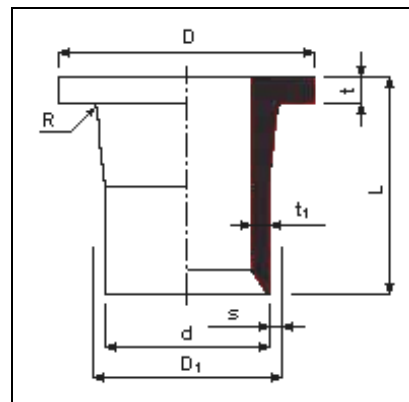

### TVAROVKA T



d	l	z	L	hmotnost v kg
32	22,0	17,0	78	0,070
40	26,0	21,0	94	0,125
50	31,0	26,0	114	0,248
63	37,5	32,5	140	0,480
160	-	-	440	3,300

Používá se pro polyfúzní svařování

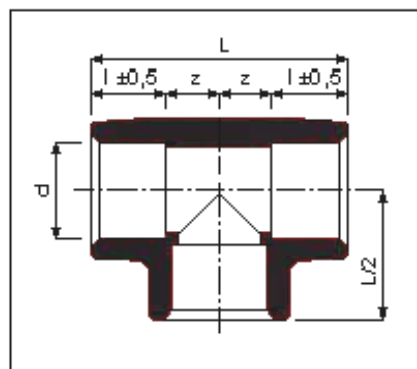

d	L	t	z
75	min. 150	6,8	min. 75
90	min. 180	8,2	min. 90
110	min. 220	10,0	min. 110

Používá se pr svařování na tupo

